

# Preiskatalog

Alle Preise in diesem Dokument sind  
Nettopreise und verstehen sich  
zzgl. der gesetzlichen MwSt.

Anfallende Fracht- und Versandkosten  
werden gesondert ausgewiesen.

Es gelten unsere AGB, unter  
[www.gstb.de](http://www.gstb.de) nachzulesen.

# Schiebetor-Antriebe

## Auswahltabelle

Privatbereich	C720	C721	740	741	746	844	844 Drehstrom	884
Wohnhausanlagen					746	844	844 Drehstrom	884
Industrieanlagen						844	844 Drehstrom	884
max. Torgewicht (kg)	400	800	500	900	600	1.800	2.200	3.500

**FAAC**

---

**Schiebetor-Antriebe**

# 740 - 741

## Schiebetor-Antrieb

Schiebetor-Antrieb für den privaten Bereich bis 500 kg (740) und 900 kg (741) Tormasse



- Berührungsloser Magnetenschalter.
- Hinderniserkennung über Encoder (optional).
- Einfache und schnelle Montage.
- Notentriegelung über Drehgriff.

### ABMESSUNGEN UND TECHNISCHE DATEN 740 - 741:

Antrieb	740 E Z16	741 E Z16
Motorversorgung	230V / 50Hz	
Leistungsaufnahme	350 W	500 W
Teilöffnung	JA, einstellbar	
Bremung	Softlauf in beiden Endlagen	
Hinderniserkennung	mit ENCODER und/oder Sicherheitseinrichtungen	
Kraftübertragung	Elektromotor mit mit selbsthemmendem Schneckenradgetriebe und stufenloser elektronischer Krafteinstellung. Notentriegelung über versperrbaren Drehgriff.	
max. Drehmoment	18 Nm	24 Nm
max. Tormasse	500 kg	900 kg
Torgeschwindigkeit	12 m/min.	
Endlagen	Wegbegrenzung über berührungslosen Magnetenschalter.	
Antriebssteuerung 740 D / 230V	Steuerplatine 740 D, im Antrieb eingebaut. Betriebslogiken: Automatik A, S, AP mit automatischem Zulauf, Halbautomatik E, EP, B für Impulsbetrieb und Totmann-Logik C. Steuereingänge für Impulsgeber (Schlüsseltaster) und FUNK. Sicherheitseingänge für Haupt- und Nebenschließkanäle. Leuchtdioden für die Eingangs- und Betriebskontrolle.	

### Hauptabmessungen (mm):

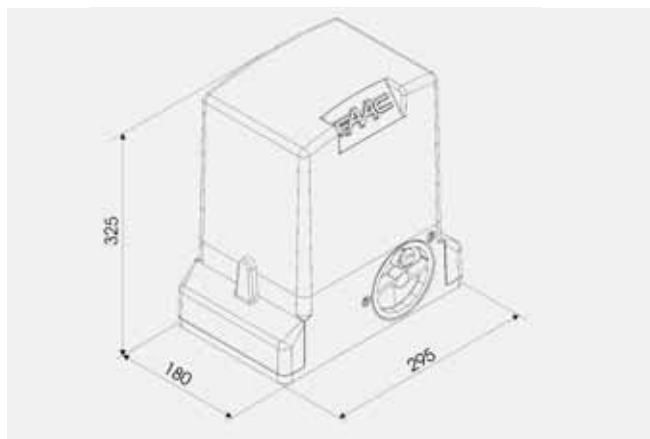

### Elektrischer Anschluss:

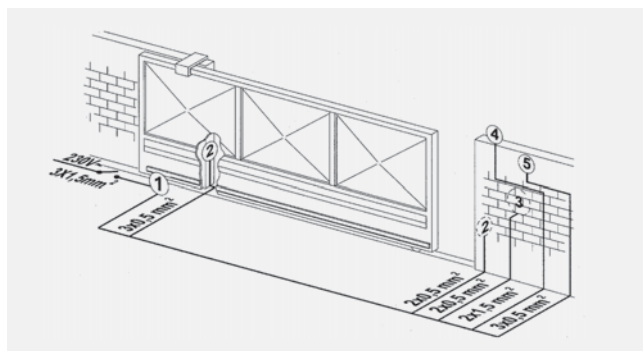

- 1 Antrieb 740/741, 2 Lichtschranken, 3 Impulsgeber, 4 Blinklampe, 5 Funkempfänger

## 740 - 741

Modell	Verwendung		Elektronische Steuerung	Artikelnummer	Preis (EUR)
	Max. Gewicht (kg)	Einsatz			
740 E Z16	500	Privatbereich	740 D integriert	109 780 00	513,00
741 E Z16	900	Privatbereich	740 D integriert	109 781 00	712,00

**Im Lieferumfang enthalten:** ein elektromechanischer Schiebetorantrieb mit integrierter Antriebssteuerung 740 D, Zahnritzel, zwei Schlüssel für die Notentriegelung, Grundplatte, Endschalterbleche.

## ANTRIEBSSTEUERUNGEN



**Integrierte Steuerplatine 740 D**  
Technische Daten auf Seite 155

## ZUBEHÖR



**Encoder für 740 D (\*) für Hinderniserfassung**

Artikelnummer 404 019 00  
Preis (EUR) 66,00



**Stahlzahnstange verzinkt 30x12 Modul 4 mit Montagematerial schraubbar**

Artikelnummer 490 124 00  
Preis (EUR) 28,50/Meter



**Stahlzahnstange verzinkt 30x12 Modul 4 mit Montagematerial schweißbar**

Artikelnummer 490 122 00  
Preis (EUR) 27,75/Meter



**Stahlzahnstange verzinkt 30x8 Modul 4 mit Montagematerial schraubbar (für Tore bis 400 kg)**

Artikelnummer 490 125 00  
Preis (EUR) 24,90/Meter



**Stahlzahnstange verzinkt 30x8 Modul 4 mit Montagematerial schweißbar (für Tore bis 400 kg)**

Artikelnummer 490 123 00  
Preis (EUR) 24,10/Meter



**Nylon-Zahnstange 30x20 Modul 4 mit Stahlkern und Montagezubehör (für Tore bis 400 kg)**

Artikelnummer 490 120 00  
Preis (EUR) 26,25/Meter

### Anmerkung:

- (\*) Der Encoder bietet elektronische Hinderniserfassung und höhere Laufgenauigkeit bei Teilöffnung und Softstopp.

## WEITERES ZUBEHÖR



**Schlüsseltaster**  
Seite 172



**Lichtschranken und Alu-Säulen**  
Seite 176 – 177



**Sicherheitselemente**  
Seite 175 – 181



**Blinklampen**  
Seite 181



**Funk und Handsender**  
Seite 167 – 171



**Sonstiges Zubehör**  
Seite 182 – 184

## Schiebetor-Antrieb 24V

Schiebetor-Antrieb für den privaten Bereich bis 400 kg (C720) und bis 800 kg (C721) Tormasse

Antrieb C721 lieferbar ab ca. 06/2011



**NEU: C721 bis 800 kg Torgewicht**



- Torgewicht bis 400 kg (C720) bzw. 800 kg (C721)
- Ideal für den Einsatz im privaten (C720) bzw. kleingewerblichen Bereich (C721)
- Einstellbare Teilöffnung.
- Softlauf in beiden Endlagen einstellbar.
- Einstellbare Laufgeschwindigkeit.
- Integrierte Hinderniserkennung.

### ABMESSUNGEN UND TECHNISCHE DATEN C720 - C721

Antrieb	C720	C721
Motorversorgung	24 Vdc	
Leistungsaufnahme	170 W	290 W
Teilöffnung	Ja	
Bremung	Softlauf in beiden Endlagen, einstellbar.	
Hinderniserkennung	Integriert, einstellbar	
Kraftübertragung	Elektromotor mit 3200 U/min., mit selbsthemmenden Cyclogetriebe und elektronischer Krafteinstellung (in 50 Stufen). Versperrbare Notentriegelung.	
max. Drehmoment	18 Nm	30 Nm
max. Tormasse	400 kg	800 kg
Torgeschwindigkeit	min. 8m/min., max. 18 m/min., in 10 Stufen einstellbar	
Endlagen	Wegbegrenzung über magnetischen Endschalter.	
Antriebssteuerung E 720 / E 721	Steuerplatine im Antrieb eingebaut. Betriebslogiken: Automatik A, Halbautomatik E, Automatik Timer AT, Sicherheit Automatik SA, Parkautomatik AP, Totmannlogik C, Sicherheit Automatik S, Sicherheit Schrittbetrieb SP, Halbautomatik Schrittbetrieb EP, Mischlogik BC.	

### Hauptabmessungen (mm):



### Elektrischer Anschluss:

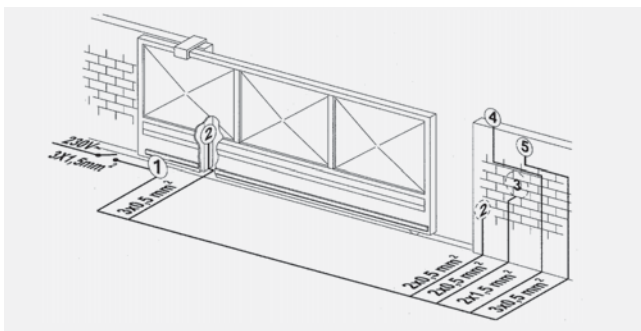

1 Antrieb C720/C721, 2 Lichtschranken, 3 Impulsgeber, 4 Blinklampe, 5 Funkempfänger

## C720 - C721 24 Vdc

Modell	Anwendung		Elektronische Steuerung	Artikelnummer	Preis (EUR)
	Max. Gewicht (kg)	Einsatz			
C 720 - 24 Vdc	400	Privatbereich	E720 integriert	109 320 00	578,00
C 721 - 24 Vdc	800	Privat und Kleingewerbe	E721 integriert	109 321 00	725,00

Der Lieferumfang für das Mod. C720 / C721 - 24 Vdc enthält: einen elektromechanischen Schiebetor-Antrieb mit Steuerung E720 / E721, Ritzel für Zahnstange, zwei Entriegelungsschlüssel, Grundplatte.

### ANTRIEBSSTEUERUNG



Integrierte Steuerplatine E 720 / E 721  
Technische Daten auf Seite 155

### ZUBEHÖR



Stahlzahnstange verzinkt 30x12  
Modul 4 mit Montagematerial  
schraubbar

Artikelnummer 490 124 00  
Preis (EUR) 28,50/Meter



Stahlzahnstange verzinkt 30x12  
Modul 4 mit Montagematerial  
schweißbar

Artikelnummer 490 122 00  
Preis (EUR) 27,75/Meter



Stahlzahnstange verzinkt 30x8  
Modul 4 mit Montagematerial  
schraubbar (für Tore bis 400 kg)

Artikelnummer 490 125 00  
Preis (EUR) 24,90/Meter



Stahlzahnstange verzinkt 30x8  
Modul 4 mit Montagematerial  
schweißbar (für Tore bis 400 kg)

Artikelnummer 490 123 00  
Preis (EUR) 24,10/Meter



Nylon-Zahnstange 30x20 Modul 4  
mit Stahlkern und Montagezubehör  
(für Tore bis 400 kg)

Artikelnummer 490 120 00  
Preis (EUR) 26,25/Meter



Blinkleuchte Faaclight 24 Vdc

Artikelnummer 410 014 00  
Preis (EUR) 48,90



Kit Notbatterie XBAT 24  
(mit E 124 nicht einsetzbar)

Artikelnummer 390 923 00  
Preis (EUR) 155,00



Empfänger XF868 Mhz

Art.Nr. XF868 319 007 00  
Preis (EUR) 66,10

### WEITERES ZUBEHÖR



Schlüsseltaster  
Seite 172



Lichtschranken  
und Alu-Säulen  
Seite 176 – 177



Sicherheitselemente  
Seite 175 – 181



Blinklampen  
Seite 181



Funk und Handsender  
Seite 167 – 171



Sonstiges Zubehör  
Seite 182 – 184

## Schiebetor-Antrieb

für den privaten und kleingewerblichen Bereich bis 600 kg Tormasse



- Einstellbare Teilöffnung.
- Softlauf.
- Stufenlos einstellbare Zweischeibenkupplung im Ölbad laufend.
- Hinderniserkennung integriert.
- Programmierbar nach EN 12445 und EN 12453.

### ABMESSUNGEN UND TECHNISCHE DATEN 746 ER:

Antriebe	746 ER Z20	746 ER Z16	746 ER CAT	746 ER RF
<b>Anschlusswert</b>		Spannung: 230 V/50 Hz, Leistung: 300 W		
<b>Antriebssteuerung</b>		Steuerplatine 780 D, im Antrieb integriert Betriebslogiken: Automatikbetrieb: A, AP, S Halbautomatikbetrieb: E, EP, B Totmannlogik C Steuereingänge: für Impulsgeber und Funk Sicherheitseingänge: für die Öffnungs- und Schließbewegung und für Kontakteleisten. Leuchtdioden: für die Eingangs- und Betriebsanzeige.		
<b>Teilöffnung</b>		JA, Öffnungsweite einstellbar.		
<b>Bremmung</b>		Einstellbar, (vor und nach dem Endschalter) vor beiden Endlagen.		
<b>Hinderniserkennung</b>		Bewegungsumkehr in beiden Richtungen (Empfindlichkeit ist einstellbar).		
<b>Kraftübertragung</b>		Elektromotor mit 1.400 U/min mit selbsthemmendem Schneckenradgetriebe und stufenlos einstellbarer Zweischeibenkupplung, im Ölbad laufend. Drehmoment max. 20 Nm, Notentriegelung über versperrbaren Ausklinkhebel.		
<b>Torgeschwindigkeit</b>		12 m/min Z20 9,5 m/min Z16		
<b>Endlagen</b>		Wegbegrenzung über berührungslosen Magnetendschalter.		

### Hauptabmessungen (mm):

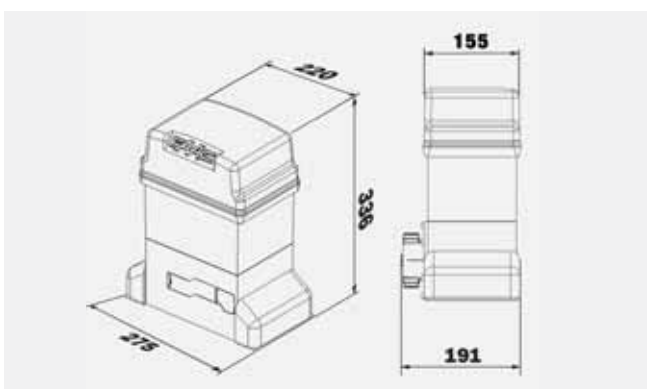

### Elektrischer Anschluss:

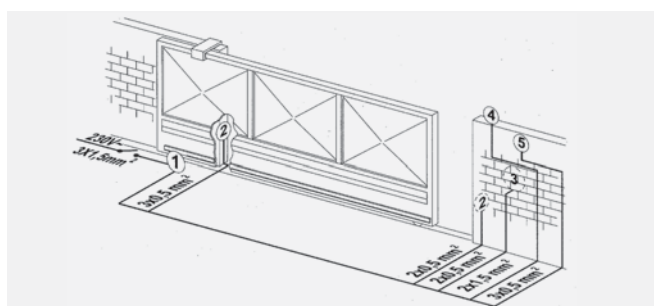

- 1 Antrieb 746, 2 Lichtschranken, 3 Impulsgeber, 4 Blinklampe, 5 Funkempfänger

## 746

Modell	Anwendung		Elektronische Steuerung	Artikelnummer	Preis (EUR)
	Max. Gewicht (kg)	Einsatz			
746 ER Z16	600	Privat und Kleingewerbe	780 D integriert	109 776 00	700,00
746 ER Z20	600	Privat und Kleingewerbe	780 D integriert	109 773 00	700,00
746 ER CAT (*)	-	Privat und Kleingewerbe	780 D integriert	109 774 00	700,00
746 ER RF (*)	-	Privat und Kleingewerbe	780 D integriert	109 775 00	997,00

**Der Lieferumfang für 746 ER Z16 und Z20 enthält:** Antrieb 746 mit Zahnrad Z16 oder Z20 für Zahnstange, Steuerung 780 D, Magnetendschalter, versperrbare Notentriegelung.

**Der Lieferumfang für 746 ER CAT enthält:** Antrieb 746 ohne Kettenrad, Steuerung 780 D, Magnetendschalter, versperrbare Notentriegelung.

**Der Lieferumfang für 746 ER CAT RF enthält:** Antrieb 746 ohne Kettenrad, mit Kettenumlenkrollen, Steuerung 780 D, Magnetendschalter, versperrbare Notentriegelung.

### ANTRIEBSSTEUERUNGEN



**Steuerplatine 780 D**  
Technische Daten auf Seite 156

Artikelnummer 790 921 00  
Preis (EUR) 305,00

### ZUBEHÖR



**Grundplatte horizontal + vertikal justierbar**

Artikelnummer 737 816 00  
Preis (EUR) 35,00



**Motorkonsole zum Aufdübeln, höhenverstellbar max. 120 mm, horizontal und vertikal justierbar**

Artikelnummer SW0 000 05  
Preis (EUR) 119,00



**Zahnstange und Kette**  
Siehe Seite 79

**Entriegelungsschloss mit persönlichem Schlüssel 1 bis 36**

Artikelnummern 712 751 00 - 712 786 00

Preis (EUR) 17,90/Stk.



**Zahnrad Z16**

Artikelnummer 719 130 00  
Preis (EUR) 32,40



**Zahnrad Z20**

Artikelnummer 719 167 00  
Preis (EUR) 32,40



**Kettenrad Z16**

Artikelnummer 719 137 00  
Preis (EUR) 49,50

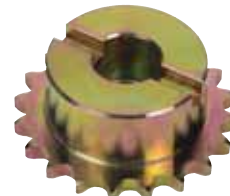

**Kettenrad Z20**

Artikelnummer 719 135 00  
Preis (EUR) 49,50

#### Anmerkung:

- (\*) ACHTUNG: Der Getriebemotor darf nicht bei Anlagen verwendet werden, deren Halterung für den Benutzer unerreichbar hoch angebracht ist. Die Notentriegelung ist nicht mittels Fernbedienung zu aktivieren.

### WEITERES ZUBEHÖR



**Schlüsseltaster**  
Seite 172



**Lichtschranken und Alu-Säulen**  
Seite 176 – 177



**Sicherheitselemente**  
Seite 175 – 181



**Blinklampen**  
Seite 181



**Funk und Handsender**  
Seite 167 – 171



**Sonstiges Zubehör**  
Seite 182 – 184

## Schiebetor-Antrieb

für den gewerblichen Bereich bis 1800 kg Tormasse



- Robuste Konstruktion.
- Einsatz im gewerblichen Bereich.
- Einstellbare Teilöffnung.
- Softlauf.
- Stufenlos einstellbare Zweischeibenkupplung im Ölbad laufend.
- Hinderniserkennung integriert.
- Programmierbar nach EN 12445 und EN 12453.

### ABMESSUNGEN UND TECHNISCHE DATEN 844 ER:

Antriebe	844 ER Z16	844 R	844 R CAT	844 R RF
<b>Antriebssteuerung</b>	780 D (integriert)	OHNE (mögliche Steuerungen: 780 D (intern), 578 D (extern), 462 DF (intern oder extern))		
<b>Anschlusswert</b>	Spannung 230 V (+6% -10%) 50 Hz, Leistung 650 W			
<b>Bremung</b>	Einstellbar (vor und nach dem Endschalter) vor beiden Endlagen.			
<b>Hinderniserkennung</b>	780 D (intern): Bewegungsumkehr in beiden Richtungen, sonst in Verbindung mit Sicherheitseinrichtungen.			
<b>Kraftübertragung</b>	Elektromotor mit 1.400 U/min, selbsthemmenden Schneckenradgetriebe und stufenlos einstellbarer Zweischeibenkupplung, im Ölbad laufend. Drehmoment max. 35 Nm. Notentriegelung über versperrbaren Ausklinkhebel.			
<b>Torgeschwindigkeit</b>	9,5 Meter/Minute mit Z16, 12 Meter/Minute mit Z20			
<b>Antriebsritzel</b>	Z16, Modul 4	OHNE		
<b>Endlagen</b>	Wegbegrenzung über berührungslosen Endlagenschalter.			
<b>Steuerung 780 D (integriert)</b>	Betriebslogiken: Automatik A, AP, S; Halbautomatik E, EP, B; Totmannlogik C mit justierbarer Hinderniserkennung → Reversieren in AUF und ZU; einstellbarer Soft-Stop, Teilöffnungsfunktion, Öffnungsweite einstellbar			
<b>Steuerung 578 D (bei externer Montage)</b>	Betriebslogiken: Automatik A, AP, S; Halbautomatik E, EP, B; Totmannlogik C einstellbarer Soft-Stop, Teilöffnungsfunktion, Öffnungsweite einstellbar			
<b>Steuerung 462 DF</b>	Über FAAC TOTUM/DIGIPROGRAM programmierbare Universalsteuerung; durch Verwendung eines Installationskit (optional) direkt im Antrieb 844 R integrierbar oder zur externen Montage. Betriebslogiken: Automatik A, AP, S; SP; Halbautomatik E, EP, B, P; Totmannlogik C; Mischlogik B/C, Teilöffnungsfunktion, einstellbarer Soft-Stop.			

### Hauptabmessungen (mm):

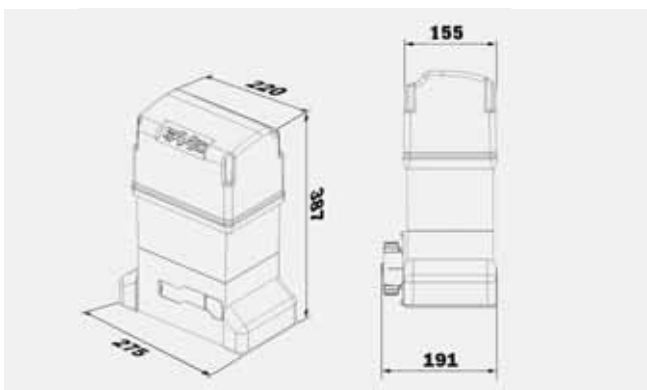

### Elektrischer Anschluss:

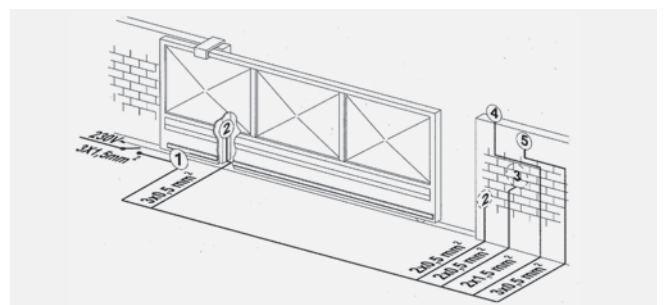

- 1 Antrieb 844, 2 Lichtschranken, 3 Impulsgeber, 4 Blinklampe, 5 Funkempfänger

## 844 ER

Modell	Anwendung		Elektronische Steuerung	Artikelnummer	Preis (EUR)
	Max. Gewicht (kg)	Einsatz			
844 ER Z16	1.800	Privat und Industrie	780 D integriert	109 837 00	1.135,00
844 R	-	Privat und Industrie	OHNE	109 838 00	826,00
844 R CAT (*)	-	Privat und Industrie	OHNE	109 839 00	826,00
844 R RF (*)	-	Privat und Industrie	OHNE	109 895 00	1.030,00

**Der Lieferumfang für 844 ER Z16 enthält:** Antrieb 844 mit Zahnrad Z16 für Zahnstange, Steuerung 780 D, Magnetenschalter, versperrbare Notentriegelung.

**Der Lieferumfang für 844 R enthält:** Antrieb 844 ohne Zahnrad und ohne Steuerung, mit Magnetenschalter und versperrbare Notentriegelung.

**Der Lieferumfang für 844 R CAT enthält:** Antrieb 844 ohne Kettenrad und ohne Steuerung, mit Magnetenschalter und versperrbare Notentriegelung.

**Der Lieferumfang für 844 R RF enthält:** Antrieb 844 ohne Kettenrad und ohne Steuerung, mit Kettenumlenkrollen sowie mit Magnetenschalter und versperrbare Notentriegelung.

## ANTRIEBSSTEUERUNGEN



**Steuerplatine 578 D**  
(externe Installation)  
Technische Daten auf Seite 156

Artikelnummer 790 922 00  
Preis (EUR) 322,00



**Steuerplatine 780 D**  
Technische Daten auf Seite 156

Artikelnummer 790 921 00  
Preis (EUR) 305,00



**Gehäuse Luxus für Steuerplatinen**

Artikelnummer 720 118 00  
Preis (EUR) 33,00



**Gehäuse ECO für Steuerplatinen**

Artikelnummer 720 119 00  
Preis (EUR) 20,00

## ZUBEHÖR



**Gehäuse LM für Steuerplatinen**

Artikelnummer 720 309 00  
Preis (EUR) 53,00



**Grundplatte horizontal + vertikal justierbar**

Artikelnummer 737 816 00  
Preis (EUR) 35,00



**Motorkonsole zum Aufdübeln, höhenverstellbar max. 120 mm, horizontal und vertikal justierbar**

Artikelnummer SW0 000 05  
Preis (EUR) 119,00



**Zahnstange und Kette**  
Siehe Seite 79

**Entriegelungsschloss mit persönlichem Schlüssel 1 bis 36**

Artikelnummern 712 751 00 - 712 786 00  
Preis (EUR) 17,90/Stk.



**Zahnrad Z16**

Artikelnummer 719 130 00  
Preis (EUR) 32,40



**Zahnrad Z20**

Artikelnummer 719 167 00  
Preis (EUR) 32,40



**Kettenrad Z16**

Artikelnummer 719 137 00  
Preis (EUR) 49,50

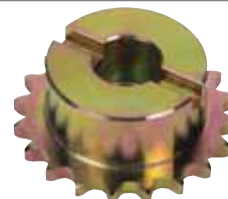

**Kettenrad Z20**

Artikelnummer 719 135 00  
Preis (EUR) 49,50

### Anmerkung:

- (\*) ACHTUNG: Der Getriebemotor darf nicht bei Anlagen verwendet werden, deren Halterung für den Benutzer unerreichbar hoch angebracht ist. Die Notentriegelung ist nicht mittels Fernbedienung zu aktivieren.

## WEITERES ZUBEHÖR



**Schlüsseltaster**  
Seite 172



**Lichtschranken und Alu-Säulen**  
Seite 176 – 177



**Sicherheitselemente**  
Seite 175 – 181



**Blinklampen**  
Seite 181



**Funk und Handsender**  
Seite 167 – 171



**Sonstiges Zubehör**  
Seite 182 – 184

# 844 R 3PH

## Schiebetor-Antrieb

für den gewerblichen Bereich bis 2200 kg Tormasse



- Robuste Konstruktion.
- Einsatz im gewerblichen Bereich.
- Hohes Drehmoment.
- Stufenlos einstellbare Zweischeibenkupplung im Ölbad laufend.

### ABMESSUNGEN UND TECHNISCHE DATEN 844 R 3PH:

Antrieb	844 R-DREHSTROM
Antriebssteuerung	844 T (nicht integriert)
Anschlusswert	Spannung 400 V (3 Ph)/50 Hz, Leistung 950 W Betriebslogiken: Automatik A1, A2, S1, S2 mit automatischem Zulauf, Halbautomatik E1, E2 für Impulsbetrieb
Steuerplatine für Drehstrom 844/400 V	Halbautomatik B Impulsbetrieb AUF-HALT-ZU, Totmann C Teilöffnungsfunktion: 1,2 m (Z16)/1,6 m (Z20) Steuereingänge und Sicherheitseingänge Leuchtdioden für die Eingangs- und Betriebskontrolle Mit Wendeschützen und Bremsrelais.
Bremung	In beiden Endlagen wirkend.
Hinderniserkennung	In Verbindung mit Sicherheitseinrichtungen.
Kraftübertragung	Elektromotor mit 1.400 U/min mit selbsthemmenden Schnecken- radgetriebe und stufenlos einstellbarer Zweischeibenkupplung, im Ölbad laufend. Drehmoment max. 62 Nm.
Torgeschwindigkeit	Notentriegelung über versperrbaren Ausklinkhebel. 9,5 Meter/Minute mit Z16.
Endlagen	Wegbegrenzung über berührungslosen Endlagenschalter.

### Hauptabmessungen (mm):

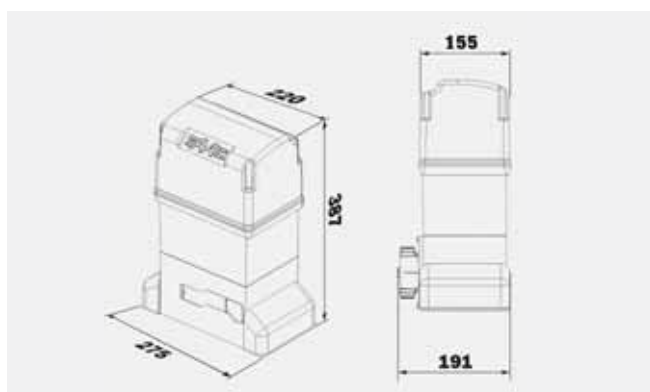

### Elektrischer Anschluss:

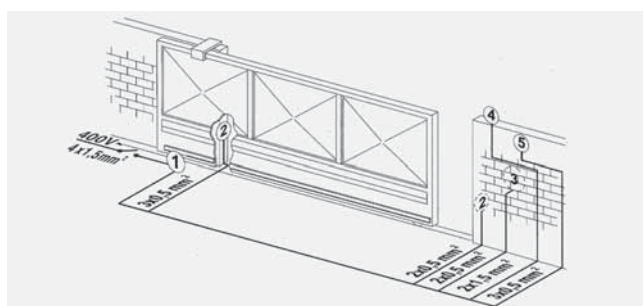

- 1 Antrieb 844, 2 Lichtschranken, 3 Impulsgeber, 4 Blinklampe,  
5 Funkempfänger

## 844 R 3PH

Modell	Anwendung		Elektronische Steuerung	Artikelnummer	Preis (EUR)
	Max. Gewicht (kg)	Einsatz			
844 R 3PH	2.200 (Z12) 1.600 (Z16)	Privat und Industrie	OHNE	109 896 00	997,00

Lieferumfang 844 R 3PH: Antrieb 844 ohne Zahnrad und ohne Steuerung 844 T, mit induktivem Endschalter und versperrbarer Notentriegelung.

## ANTRIEBSSTEUERUNGEN



**Steuerung 844 T (\*)**  
(externe Installation)  
Technische Daten auf Seite 157

Artikelnummer 790 862 00

Preis (EUR) 447,00



**Gehäuse Luxus für Steuerplatinen**

Artikelnummer 720 118 00

Preis (EUR) 33,00



**Gehäuse ECO für Steuerplatinen**

Artikelnummer 720 119 00

Preis (EUR) 20,00



**Gehäuse LM für Steuerplatinen**

Artikelnummer 720 309 00

Preis (EUR) 53,00

## ZUBEHÖR



**Grundplatte horizontal + vertikal justierbar**

Artikelnummer 737 816 00

Preis (EUR) 35,00



**Motorkonsole zum Aufdübeln, höhenverstellbar max. 120 mm, horizontal und vertikal justierbar**

Artikelnummer SW0 000 05

Preis (EUR) 119,00

**Beilagscheibe für Ritzel Z16/Z20 bitte immer mitbestellen**

Artikelnummer 703 018 50

Preis (EUR) 1,58



**Zahnrad Z12 (max. Tormasse 2.200 kg)**

Artikelnummer 719 166 10

Preis (EUR) 44,70



**Zahnstange und Kette**  
Siehe Seite 79



**Zahnrad Z16**

Artikelnummer 719 130 00

Preis (EUR) 32,40



**Zahnrad Z20**

Artikelnummer 719 167 00

Preis (EUR) 32,40



**Kettenrad Z16**

Artikelnummer 719 137 00

Preis (EUR) 49,50

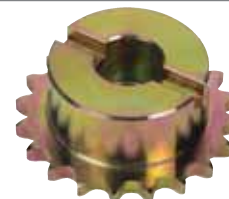

**Kettenrad Z20**

Artikelnummer 719 135 00

Preis (EUR) 49,50

### Anmerkung:

- (\*) ACHTUNG: Die Platine 844 T ist mit den Gehäusen ECO, Luxus und LM kompatibel und kann nicht im Antrieb eingebaut werden.

## WEITERES ZUBEHÖR



**Schlüsseltaster**  
Seite 172



**Lichtschranken und Alu-Säulen**  
Seite 176 – 177



**Sicherheitselemente**  
Seite 175 – 181



**Blinklampen**  
Seite 181



**Funk und Handsender**  
Seite 167 – 171



**Sonstiges Zubehör**  
Seite 182 – 184

# 884 MC 3PH

## Schiebetor-Antrieb

für den gewerblichen Bereich bis 3500 kg Tormasse

CE



- 100% Einschaltdauer bis 2000 kg Tormasse.
- 50% Einschaltdauer bis 3500 kg Tormasse.
- Sehr robuste, verschleißarme Konstruktion.
- Sehr hohes Drehmoment.
- Einsatz im gewerblichen Bereich.

### ABMESSUNGEN UND TECHNISCHE DATEN 884 MC 3PH:

<b>Antrieb</b>	<b>884 MCT-DREHSTROM</b>
<b>Anschlusswert</b>	Spannung 400 V (3 Ph)/50 Hz, Leistung 850 W
<b>Antriebssteuerung</b>	Steuerplatine 884 T integriert Betriebslogiken: Automatik A1, A2, S1, S2 mit automatischem Zulauf, Halbautomatik E1, E2 für Impulsbetrieb Halbautomatik B Impulsbetrieb AUF-HALT-ZU Totmann C Steuereingänge für Impulsgeber (Schlüsseltaster) und FUNK. Sicherheitseingänge für Haupt- und Nebenschließkante. Mit Wendeschützen.
<b>Bremung</b>	In beiden Endlagen wirkend.
<b>Hinderniserkennung</b>	In Verbindung mit Sicherheitseinrichtungen.
<b>Kraftübertragung</b>	Elektromotor mit 1.400 U/min, Untersetzungsgetriebe und stufenlos einstellbarer Kupplung, im Ölbad laufend. Drehmoment max. 155 Nm. Notentriegelung über ausrastbare Elektrokupplung.
<b>Torgeschwindigkeit</b>	10,0 Meter/Minute mit Z16.
<b>Endlagen</b>	Wegbegrenzung über Rollen-Endlagenschalter..

### Hauptabmessungen (mm):

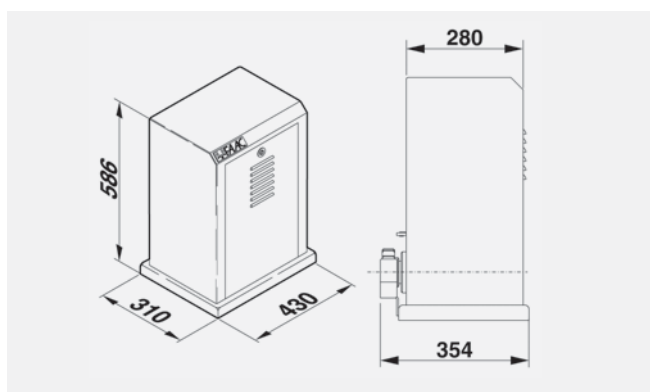

### Elektrischer Anschluss:

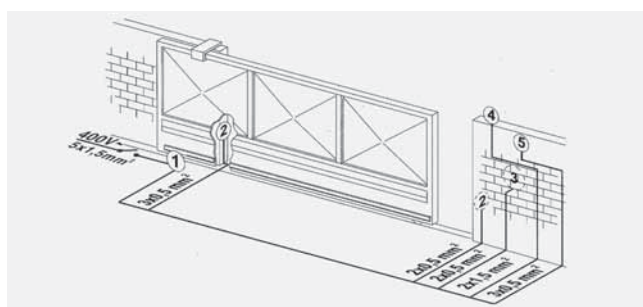

1 Antrieb 884, 2 Lichtschranken, 3 Impulsgeber, 4 Blinklampe, 5 Funkempfänger

## 884 MC 3PH

Modell	Anwendung		Elektronische Steuerung	Artikelnummer	Preis (EUR)
	Max. Gewicht (kg)	Einschaltdauer (in %)			
884 MC 3PH	3.500	100% (bis 2.000 kg) 50% (über 2.000 kg)	884T integriert	109 885 00	2.855,00

Im Lieferumfang enthalten: ein Getriebemotor, für die Anwendung mit Zahnstange ohne Ritzel, mit elektronischer Steuerung 884 T, Endschalterbleche

## ANTRIEBSSTEUERUNGEN



Steuerplatine 884 T integriert  
Technische Daten auf Seite 157

## ZUBEHÖR



Grundplatte

Artikelnummer 737 628 00  
Preis (EUR) 92,20



Ritzel Z16 Modul 6  
mit Schutzblech, für Zahnstange

Artikelnummer 719 169 00  
Preis (EUR) 92,20



Stahlzahnstange verzinkt 30x30  
Modul 6 (Länge 1 m)

Artikelnummer 719 328 00  
Preis (EUR) 64,90/Meter



Befestigungswinkel für Zahnstange  
(Packung mit 3 Stk., für 1 m Zahnstange)

Artikelnummer 722 123 00  
Preis (EUR) 12,00



Kettenrad Z12 mit 25 mm Teilung für  
Gallkettenzahnstange

Artikelnummer 719 171 00  
Preis (EUR) 158,00

## WEITERES ZUBEHÖR



Schlüsseltaster  
Seite 172



Lichtschranken  
und Alu-Säulen  
Seite 176 – 177



Sicherheitselemente  
Seite 175 – 181



Blinklampen  
Seite 181



Funk und Handsender  
Seite 167 – 171



Sonstiges Zubehör  
Seite 182 – 184

## Zahnstange und Kette für Schiebetorantriebe 746 - 844



**Stahlzahnstange verzinkt 30x12  
Modul 4 mit Montagmaterial  
schraubbar**

Artikelnummer 490 124 00  
Preis (EUR) 28,50/Meter



**Stahlzahnstange verzinkt 30x12  
Modul 4 mit Montagmaterial  
schweißbar**

Artikelnummer 490 122 00  
Preis (EUR) 27,75/Meter



**Stahlzahnstange verzinkt 30x8  
Modul 4 mit Montagmaterial  
schraubbar (für Tore bis 400 kg)**

Artikelnummer 490 125 00  
Preis (EUR) 24,90/Meter



**Stahlzahnstange verzinkt 30x8  
Modul 4 mit Montagmaterial  
schweißbar (für Torgewicht max.  
400 kg)**

Artikelnummer 490 123 00  
Preis (EUR) 24,10/Meter



**Nylon-Zahnstange 30x20 Modul 4  
mit Stahlkern und Montagzubehör  
(für Torgewicht max. 400 kg)**

Artikelnummer 490 120 00  
Preis (EUR) 26,25/Meter



**RACK 400 KIT  
4 m Nylonzahnstange Modul 4 für Tore mit einem Höchstgewicht von 400 kg  
(Packung mit 4 m)  
enthält: 12 Elemente à 0,33 m, Befestigungsstangen,  
Distanzhalter und Montagezubehör**

Artikelnummer 490 119 00  
Preis (EUR) 115,00



**Kettenspanner, einfach Z16  
(zur Wandbefestigung)**

Artikelnummer 492 001 00  
Preis (EUR) 100,30



**Kettenspanner, doppelt Z20  
(zur Wandbefestigung)**

Artikelnummer 492 002 00  
Preis (EUR) 211,00



**Kette (1/2 Zoll x 7,8 mm)  
(nur in 5 m Teilen lieferbar)**

Artikelnummer 741 001 00  
Preis (EUR) 30,60/Meter



**Ketten-Verbindungs-Glied 1/2 Zoll  
mit Feder**

Artikelnummer 741 000 10  
Preis (EUR) 1,37

### ZUBEHÖR FÜR ANTRIEB 844 OHNE STEUERUNG

**Steuerplatine 780 D  
integrierbar in Antrieb 844**

Artikelnummer 790 921 00  
Preis (EUR) 305,00

**Transformator 230/0-19 VA  
zur Steuerung 780 D**

Artikelnummer 750 136 50  
Preis (EUR) 25,60

**Steuerungsschutzabdeckung 780 D  
integrierbar in Antrieb 844**

Artikelnummer 727 343 50  
Preis (EUR) 13,10

**Installationskit 462 DF  
zur Montage der Steuerung 462 DF im  
Antrieb 844 R**

Artikelnummer 390 726 00  
Preis (EUR) 12,90

# Laufrollen

## für bodengeführte Schiebetore

### LAUFROLLEN MIT KEILRILLE

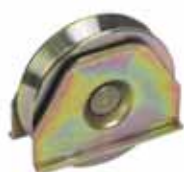

Laufrolle mit Keilrille und Zapfen mit Halter Ø 100 mm

Artikelnummer 739 304 00  
Preis (EUR) 41,00



Laufrolle mit Keilrille und Zapfen Ø 120 mm

Artikelnummer 739 301 00  
Preis (EUR) 39,60



Laufrolle mit Keilrille und Zapfen, Ø 160 mm

Artikelnummer 739 302 00  
Preis (EUR) 56,00



Laufrolle mit Keilrille und Zapfen, Ø 200 mm

Artikelnummer 739 303 00  
Preis (EUR) 79,10



Laufrolle mit Keilrille und Zapfen, Ø 250 mm

Artikelnummer 739 308 00  
Preis (EUR) 109,00

### LAUFROLLEN MIT RUNDRIFFE



Laufrolle mit Rundrille und Zapfen, Ø 120 mm

Artikelnummer 739 305 00  
Preis (EUR) 39,60



Laufrolle mit Rundrille und Zapfen, Ø 160 mm

Artikelnummer 739 306 00  
Preis (EUR) 56,00



Laufrolle mit Rundrille und Zapfen, Ø 200 mm

Artikelnummer 739 307 00  
Preis (EUR) 79,10

### OBERE FÜHRUNGSROLLE



Obere Führungsrolle Ø 38 mm

Artikelnummer 739 310 00  
Preis (EUR) 14,60